

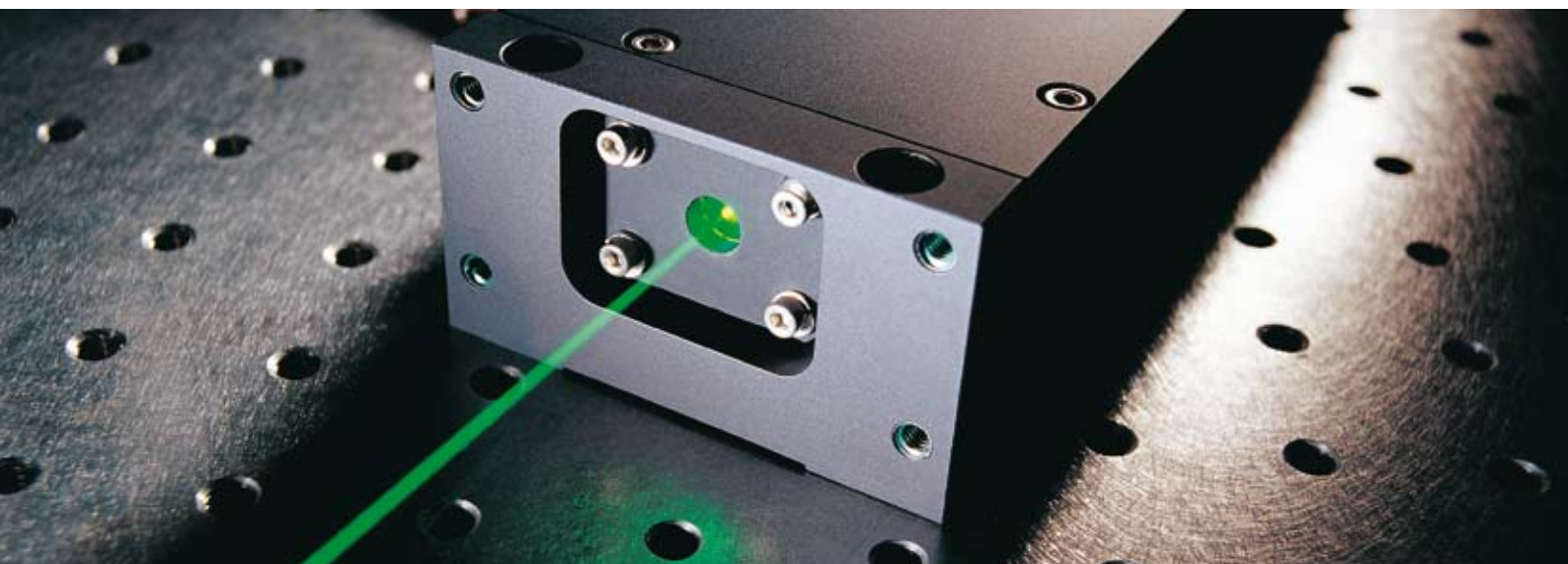

## JenLas<sup>®</sup> D2

Diodengepumpter Scheibenlaser - frequenzverdoppelt



### Eigenschaften:

- OEM-Design zur einfachen Integration
- Hohe Strahlqualität
- Kompakte Bauform

### Technologie:

- Scheibenlaser
- Diodengepumpt
- Frequenzverdoppelt
- cw-Betrieb
- Peltierkühlung (TEC), kein Wasser im System

### Applikationen:

- Displaytechnik
- Pumpen von Festkörperlasern
- Belichten von Kunststoffen
- Medizintechnik
- Showanwendungen
- Substitution von Argon-Lasern

# JenLas<sup>®</sup> D2

## Diodengepumpter Scheibenlaser - frequenzverdoppelt

### Spezifikationen

Parameter	
Laser	Scheibenlaser, diodengepumpt
Laserklasse	4 (nach EN 60825-1)
Wellenlänge	532 nm
Umgebungstemperatur	5 °C ... 40 °C

cw-Betrieb	
Ausgangsleistung	3 / 5 W
M <sup>2</sup> (typisch)	5 (Einkopplung in Faser mit 50 µm Kerndurchmesser)
Pulsängen, schaltbar über Diodenlaserstrom	~ 1 ms bis cw (Amplitudenmodulation bis 20 kHz möglich)
Strahldurchmesser	< 2 mm

Elektrische Spezifikationen	
Elektrische Anschlusswerte	2 V, typisch 23 A (am Diodenlaser)
Eingangsleistung	≤ 60 VA

Mechanische Spezifikation	
Abmessungen (B x H x L)	70 mm x 40 mm x 200 mm
Gewicht	1,8 kg

Zum Betrieb des Lasers ist eine geeignete Stromversorgung notwendig, die entsprechend den Vorschriften der jeweiligen Applikation auszuführen ist. Für detaillierte Spezifikationen nehmen Sie bitte Kontakt mit uns auf.

#### Laserkopf

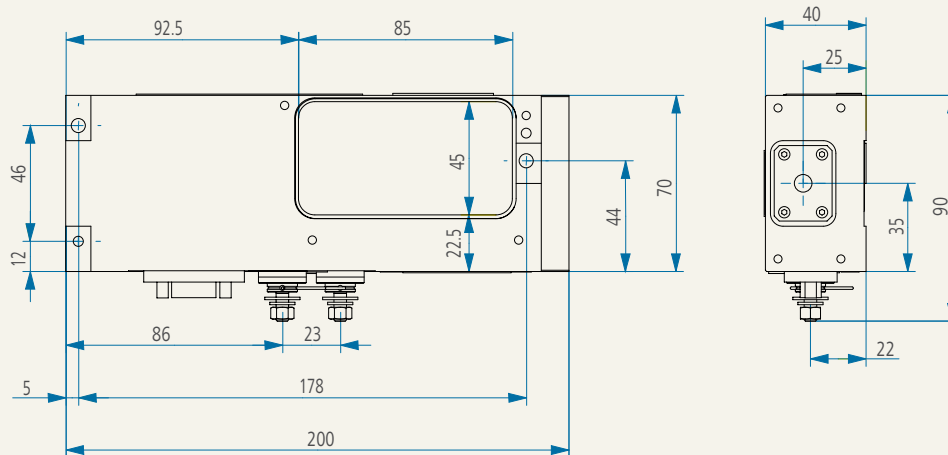

Design und Spezifikationen unterliegen der ständigen Weiterentwicklung. Änderungen im Sinne des technischen Fortschritts bleiben vorbehalten.



JENOPTIK | Laser & Materialbearbeitung  
Geschäftsbereich Lasersysteme  
JENOPTIK Laser, Optik, Systeme GmbH  
Göschwitzer Straße 25 | 07745 Jena | Germany  
Telefon +49 3641 65-2548 | Fax -4011  
laser.sales@jenoptik.com | www.jenoptik-los.de

Internationale Vertretungen:

Japan +81 44 812 5911  
USA +1 248 446 9540

